

CTE B-LIFT 18 HV

työskentelykorkeus 18 m, sivu-ulottuma 12,5 m ja
maksimi korikuorma 300 kg



S³ EVO



Vakaa



CTE
etäohjelmointi



Kompakti



TEKNISET OMINAISUUDET

- » Teleskooppiuomi (3 elementtiä: pääuomi + 2 teleskooppijatketta)
- » Pylvään kääntö +/- 320°
- » Sujuvat liikkeet, proportionaalinen ohjaus
- » Moottorin käynnistys ja sammutus korista ja alhaalta
- » Automaattinen auton moottorin rpm-säätö
- » Anti-slip -alumiinilattia korissa
- » Alumiinikori 1400x700x1100 mm
- » Hydraulinen korin kääntö 90° + 90°
- » Automaattinen korin vaaitus
- » Neljä tukijalkaa; edessä säädettävät tukivarret ja takana kiinteät. Tuennan valvonta sensoreilla.
- » Monta erilaista tuentamahdollisuutta (S3 Smart Stability System EVO)
- » CAN BUS elektroninen käyttöjärjestelmä
- » Selkeät ohjauspaneelit, LED-näyttö helpottaa käyttöä
- » Graafisessa näytössä reaaliaikainen tieto korin sijainnista ja korikuormasta
- » Käyttö sauvaohjaimista (joystick)
- » Häätälaskun ohjaus alaohjauksesta
- » Diagnostiikkatiedot näytössä
- » Hydrauliiikan käyttövoima auton ulosotosta
- » Voiman ulosoton merkkivalo ja summeri
- » Tuntimittari
- » Korissa 230 V vaihtovirtapistoke
- » EN 280:2015 CE sertifioitu
- » Vakiovärit sininen (RAL 5017) ja valkoinen (RAL 9003)



S3 EVO
SMART STABILITY SYSTEM
EVO 2014



watch the video

STRENX™
PERFORMANCE STEEL

IPAF



DIAGNOSTIIKKANÄYTTÖ



SSAB RAKENNETERÄS



HELPPO KÄYTTÄÄ



KORIKUORMA 300 KG

TUENTAKAAVIO

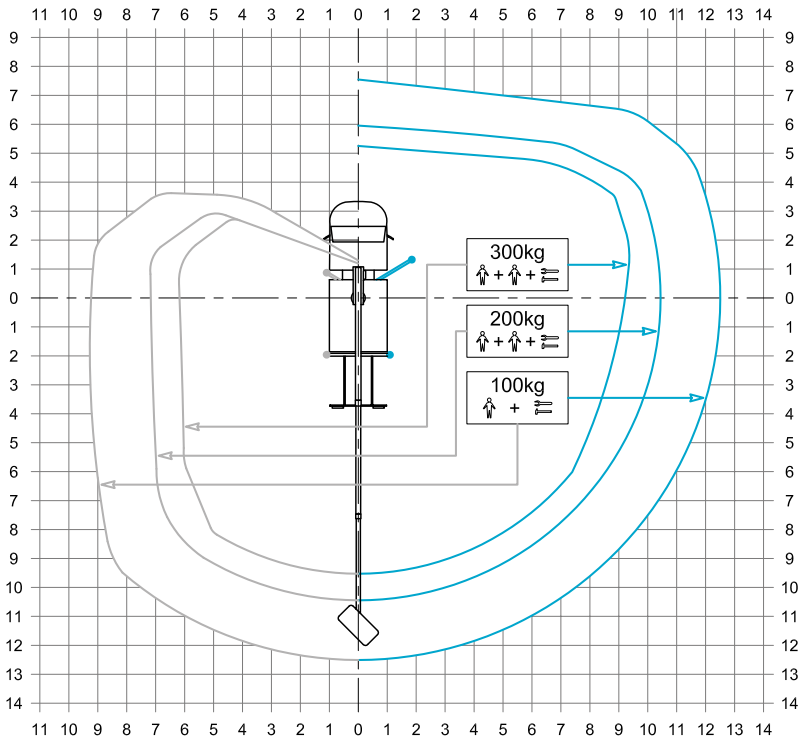



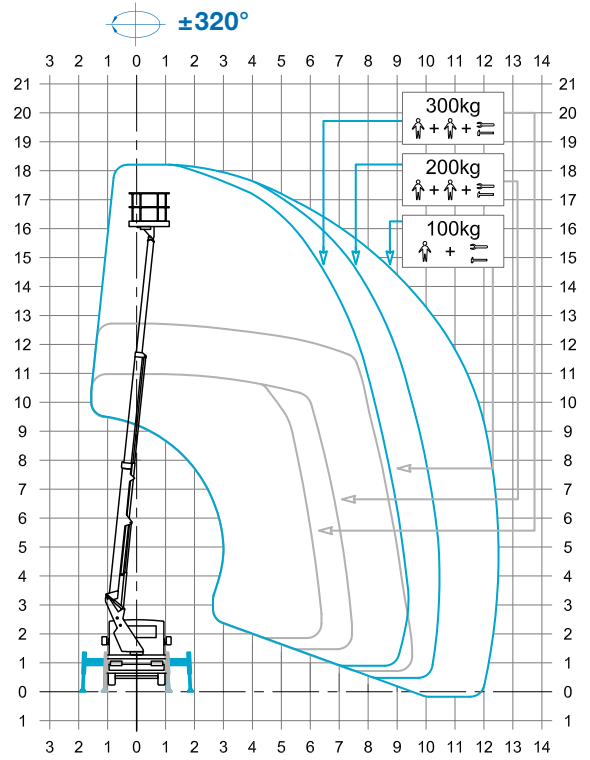

NOSTOKAAVIO

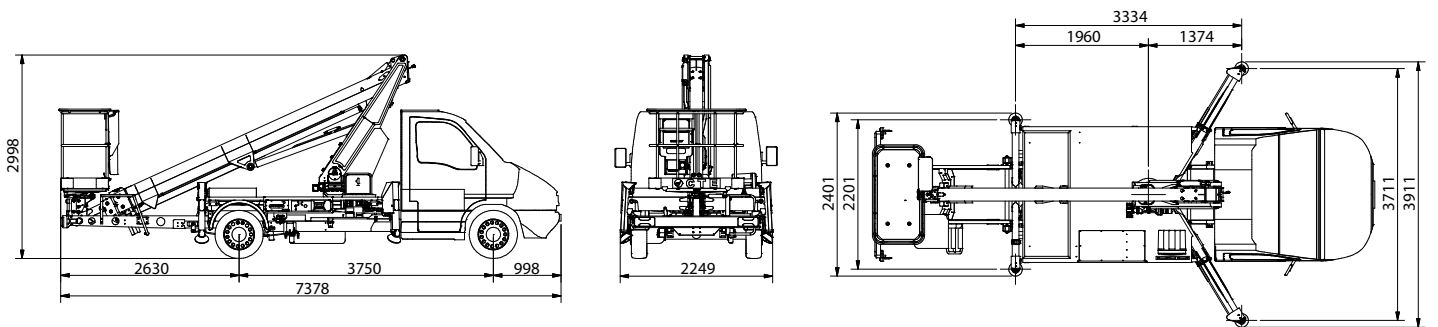

MITAT



-  **18* m**  **1,4 x 0,7 x 1,1 m**
-  **16* m**  **12,5* m**
-  **300** kg**  **GVW min 3.500 kg**
-  **300** kg**

* max ulottuvuuden ja työskentelykorkeuden arvot ja toistettavuus voi vaihdella ± 3 %
 ** lisävarusteena punnituskenno